

### 1 製品説明

- ・ 本製品は、超芯V-Max専用の「伸縮カバー」です。
- ・ のきとい24m分の伸縮量が吸収できます。
- ・ 止りにネジで固定してご使用ください。

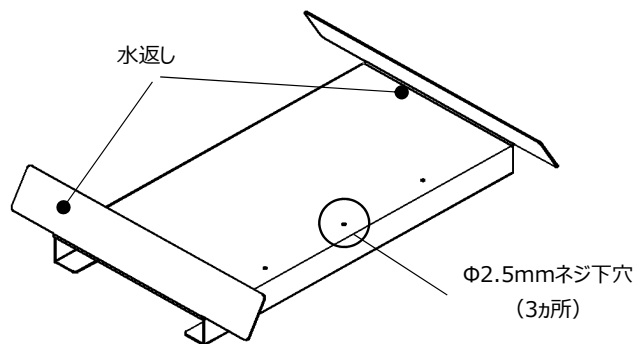

### 2 伸縮カバーの取付け固定方法

- 1) 伸縮カバーを、止り「右」「左」の上面で前後均等になるよう合わせ、下穴が開いている側をどちらか一方の止りに引っ掛けるようセットしてください。
- 2) 止りの端部から15mmの位置に、下穴に合わせてドリルネジ (Φ3.5 x 長さ25mm以内) で固定してください。

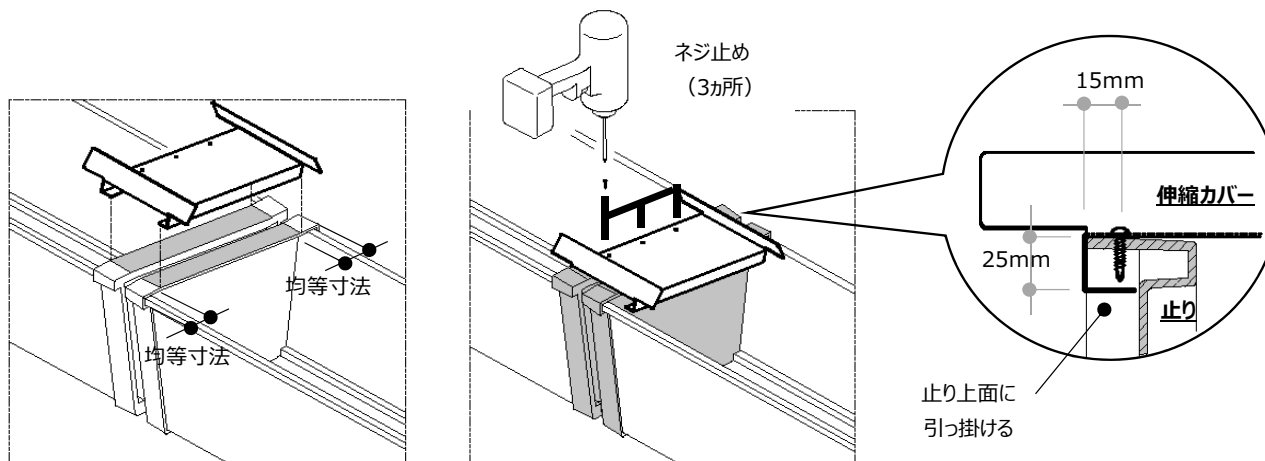

### 3 初期位置について

- ・ 伸縮カバー取付け後、止りと止りの端部間隔が「30mm」になるようセットしてください。

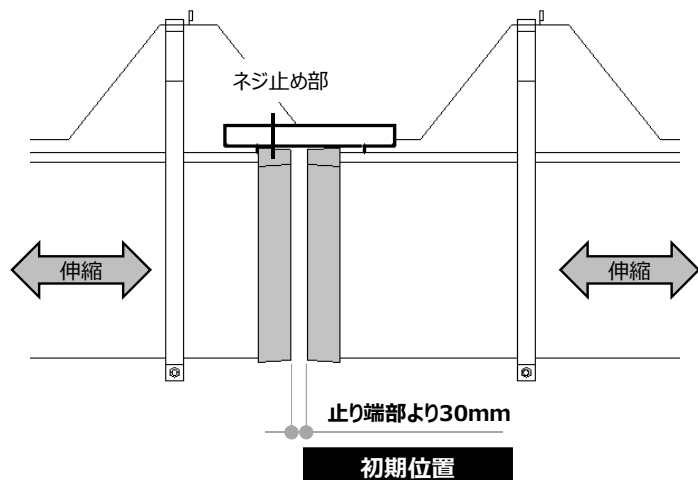

### ! 注意事項

#### 取付け固定方法

- ・ ドリルネジで3カ所とも必ず固定してください。
- ・ 取付けによる破損を回避するため必ず所定の位置で固定してください。
- ・ ネジ止めが困難な場合はのきとい支持金具を外し、のきといを手前に引き出して取付けてください。

#### 初期位置について

- ・ 初期位置が適切でないと、伸縮吸収が阻害され変形破損の原因となります。

